



Kryteria zwrotu Przekładnie kierownicze

Warunki otrzymania zwrotu depozytu

- ① Wyjmij czerwoną przywieszkę z opakowania i zamontuj na wymontowanej części. Konieczne jest odesłanie zużytej części z tą przywieszką, aby uzyskać bonifikatę.
- ② Zużyta część musi być kompletna, odpowiednio do części na wymianę ukazanej w katalogu oraz nie może być rozmontowana.
- ③ Brak uszkodzeń elementów mocujących i rury obudowy przekładni.
- ④ Zabezpiecz gwinty i nakrętki osłonami z nowej przekładni.
- ⑤ Spuść olej i zabezpiecz połączenia hydrauliczne.
- ⑥ Zużyte części z uszkodzonym gwintem nie będą przyjmowane.
- ⑦ Zużyte części z uszkodzonymi mechanicznie drążkami kierowniczymi nie będą przyjmowane. Sworznie kulowe nie mogą być skorodowane.

Zapakuj zużyłą przekładnię w oryginalne opakowanie.

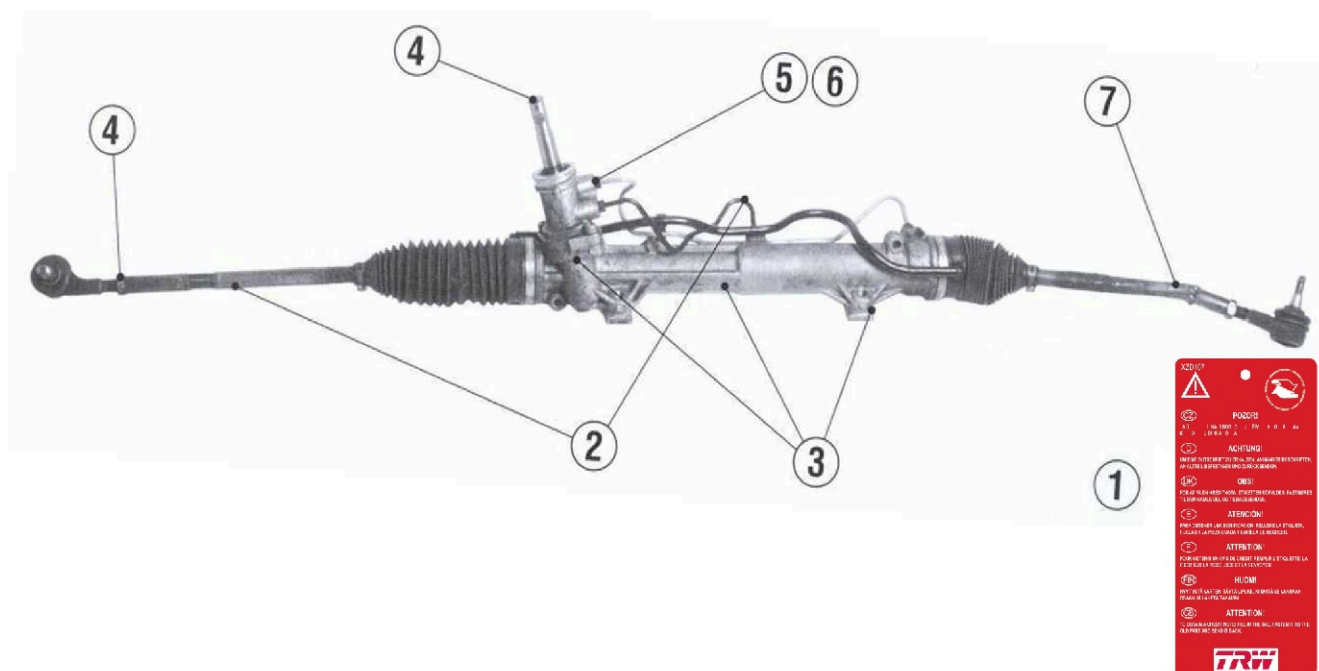

TRW Automotive Aftermarket, Part&Service Office, ul. Górczewska 124, 01-460 Warszawa
Tel : +48 (0) 22-533 47 47, Fax: +48 (0) 22-533 47 46
<http://www.trwaftermarket.com>



Kryteria zwrotu Pompy wspomagania

Warunki otrzymania zwrotu depozytu

- ① Wyjmij czerwoną przywieszkę z opakowania i zamontuj na wymontowanej części. Konieczne jest odesłanie zużytej części z tą przywieszką, aby uzyskać bonifikatę..
- ② Zużyta część musi być kompletna, odpowiednio do części na wymianę ukazanej w katalogu oraz nie może być rozmontowana.
- ③ Spuść olej i zabezpiecz połączenia hydrauliczne.
- ④ Zużyte części z uszkodzonym gwintem nie będą przyjmowane.
- ⑤ Zabezpiecz gwinty i nakrętki osłonami z nowej pompy.
- ⑥ Brak uszkodzeń elementów mocujących, korpusu i rury metalowej.
- ⑦ Zużyte części z uszkodzonym kołem pasowym i wałem nie będą przyjmowane.

Zapakuj zużyłą przekładnię w oryginalne opakowanie.



TRW Automotive Aftermarket, Part&Service Office, ul. Górczewska 124, 01-460 Warszawa
Tel : +48 (0) 22-533 47 47, Fax: +48 (0) 22-533 47 46
<http://www.trwaftermarket.com>